

ประกาศ

เรื่อง ขอเชิญยื่นซองเสนอราคางานก่อสร้างรั้วแปลงขาย (รั้วความยาว 2 ชั้น)

โครงการวังทองอยุธยา เฟส 2

ด้วยบริษัทบริหารสินทรัพย์ กรุงเทพพาณิชย์ จำกัด (มหาชน) “BAM” มีความประสงค์จะทำการก่อสร้างรั้วแปลงขาย (รั้วความยาว แบบ 2 ชั้น) โครงการหมู่บ้านวังทองอยุธยา (เฟส 2) ตำบลเกราะเรียง อำเภอพระนครศรีอยุธยา จังหวัดพระนครศรีอยุธยา ซึ่งประกอบด้วย ที่ดินเปล่า จำนวน 157 แปลง เนื้อที่รวม 26-2-85.3 ไร่ โดยกำหนดรายละเอียดและขอบเขตงานไว้ตามเอกสารแนบท้าย

BAM จึงขอประกาศเชิญชวนผู้มีอาชีพรับจ้างงานดังกล่าวเข้ารับเอกสาร พร้อมคู่มืองาน ในวันที่ 23 กันยายน 2564 เวลา 11:00 น. ณ สถานที่ตั้งทรัพย์ฯ ดังกล่าว กำหนดการยื่นซองเสนอราคาวันที่ 27 กันยายน 2564 เวลา 14:00 น. ณ ห้องประชุม ชั้น 1 อาคารสำนักงานใหญ่ เลขที่ 99 ถนนสุรศักดิ์ แขวงสีลม เขตบางรัก กรุงเทพมหานคร

ทั้งนี้ หากผู้ที่ประสงค์ขอทราบรายละเอียดเพิ่มเติมสามารถติดต่อสอบถามข้อมูลได้ที่ ฝ่ายจำหน่ายทรัพย์ 6 (ชั้น 3) หมายเลขโทรศัพท์ 0-2267-1900 ต่อ 1643 ในวันและเวลาทำการ

ประกาศ ณ วันที่ 21 กันยายน 2564



(นายสรารุท หวังวิชา)

ผู้อำนวยการฝ่ายจำหน่ายทรัพย์ 6

รายละเอียดขอบเขตของงาน (Terms of Reference : TOR)

การจัดจ้างงานก่อสร้างรั้วแปลงขาย (รั้วความยาว 2 ชั้น) ทรัพย์สินรอกการขาย BAM

โครงการวังทองอยุธยา

ด้วยบริษัทบริหารสินทรัพย์ กรุงเทพพาณิชย์ จำกัด (มหาชน) “BAM” มีนโยบายที่จะก่อสร้างรั้วแปลงขาย (รั้วความยาวแบบ 2 ชั้น) โครงการหมู่บ้านวังทองอยุธยา (เฟส2) ตำบลเกราะเรียน อำเภอพระนครศรีอยุธยา จังหวัดพระนครศรีอยุธยา ซึ่งประกอบด้วย ที่ดินเปล่า จำนวน 157 แปลง เนื้อที่รวม 26-2-85.3 ไร่ ของ BAM เพื่อให้มีสภาพพร้อมขาย ดังนั้น BAM จึงมีความประสงค์ที่จะจัดจ้างเหมาในการก่อสร้างรั้วแปลงขายฯ โดยมีรายละเอียด ดังนี้

1. คุณสมบัติผู้เสนอราคา

- 1.1 ต้องยื่นทะเบียนเป็นผู้รับเหมางาน กับบริษัทบริหารสินทรัพย์ กรุงเทพพาณิชย์ จำกัด (มหาชน)
- 1.2 เป็นนิติบุคคลที่จดทะเบียนในประเทศไทยมีทุนจดทะเบียนไม่น้อยกว่า 1 ล้านบาท
- 1.3 ต้องลงทะเบียนแจ้งความจำนงรับของเสนอราคาและยื่นซองฯ ตามวันและเวลาที่กำหนดในหนังสือเชิญชวน/ประกาศเชิญชวน
- 1.4 ต้องไม่เป็นผู้ที่ถูกระบุชื่อไว้ในบัญชีรายชื่อผู้ทำงานของทางราชการและได้แจ้งเวียนชื่อแล้วหรือไม่เป็นผู้ที่ได้รับผลของการสั่งให้นิติบุคคลหรือบุคคลอื่นเป็นผู้ทำงานตามระเบียบของทางราชการ

2. ข้อกำหนดและขอบเขตงาน

- 2.1 ก่อสร้างรั้วแปลงขาย เป็นรั้วความยาว แบบ 2 ชั้น ความยาวประมาณ 6,180 เมตร (รายละเอียดตามแบบเสารั้วคอนกรีตความยาวชนิด 2 ชั้น รายการปริมาณขอบเขตงาน และแผนผังแนบ)
- 2.2 ทาสีทั้งหมด (เสา,คาน) เป็น สีขาว (ประเภทสีทาภายนอก)
- 2.3 ล้อมรั้วความยาว แบบ 2 ชั้น บริเวณแนวเขตที่ดินแปลงขายจำนวน 3 ด้าน เว้นส่วนด้านหน้าที่ดินที่ติดถนนโครงการ
- 2.4 รับประกันผลงาน 1 ปี นับตั้งแต่วันที่ BAM ตรวจสอบงานงวดสุดท้ายถูกต้องครบถ้วน
- 2.5 ผู้รับจ้างต้องเป็นผู้จัดหา และรับผิดชอบค่าประกัน ค่าน้ำ ค่าไฟฟ้า ระหว่างดำเนินการ
- 2.6 ตารางแสดงปริมาณงานและราคานี้เป็นเพียงการประมาณการเท่านั้น ผู้ประสงค์จะเสนอราคา/ผู้รับจ้างจะต้องรับรองว่า ได้ตรวจสอบและทำความเข้าใจในรูปแบบ ตารางแสดงปริมาณงานและราคาและหน้างานจริง โดยถี่ถ้วนแล้ว หากปรากฏว่า ตารางแสดงปริมาณงานและราคานั้น ผิดพลาดหรือคลาดเคลื่อนไปจากหลักการทางวิศวกรรมหรือทางเทคนิค ผู้ประสงค์จะเสนอราคา/ผู้รับจ้างตกลงที่จะปฏิบัติตามคำวินิจฉัยของกรรมการตรวจการจ้าง หรือผู้ควบคุมงานหรือบริษัทที่ปรึกษา ที่ผู้ว่าจ้างแต่งตั้งเพื่อให้งานแล้วเสร็จบริบูรณ์โดยจะคิดค่าใช้จ่ายใด ๆ เพิ่มขึ้นให้ขึ้นกับดุลยพินิจของผู้ว่าจ้าง

3. ระยะเวลาดำเนินการ

ภายในไม่เกิน 90 วัน นับตั้งแต่วันที่ลงนามในสัญญา

4. เงื่อนไขและข้อสงวนสิทธิ์

BAM เป็นผู้พิจารณาคัดเลือกตามขั้นตอนและวิธีการที่กำหนด ในการพิจารณาตัดสินของ BAM ให้ถือเป็นที่สุดและข้อสงวนสิทธิ์ที่จะยกเลิกการดำเนินการสอบราคาในครั้งนี้ได้ โดยผู้รับเหมา/ผู้รับจ้าง ไม่มีสิทธิ์ในการฟ้องร้องใด ๆ ทั้งสิ้น

5. รายละเอียดที่ต้องเสนอต่อคณะกรรมการจัดจ้าง
 - 5.1 ใบสรุปการเสนอราคางานรวมภาษีมูลค่าเพิ่ม
 - 5.2 แบบแสดงรายการ ปริมาณงานและราคา (BOQ.)

ทั้งนี้ ในกรณีที่เอกสารหลักฐานที่ยื่นต่อ BAM ไม่ถูกต้องหรือไม่ครบถ้วน ให้อยู่ในอำนาจการวินิจฉัยของ BAM ที่จะรับผู้เสนอราคาขายนั้น ไว้พิจารณาหรือไม่ก็ได้ และเพื่อประโยชน์ในการพิจารณาของ BAM อาจเรียกเอกสารหลักฐานเพิ่มเติม เพื่อประกอบการพิจารณาได้ตามที่เห็นสมควร

6. รายละเอียดการจัดจ้าง และจัดทำสัญญา

ผู้ที่ได้รับการคัดเลือกจาก BAM จะต้องทำสัญญาตามรูปแบบของ BAM ภายในกำหนดเวลา 5 วันนับตั้งแต่วันที่ BAM แจ้งอนุมัติการจัดจ้าง โดยจะต้องจัดเตรียมเอกสาร หลักฐานการประกอบการทำสัญญาส่งมอบให้ BAM ประกอบด้วย

- 6.1 สำเนาหนังสือรับรองการจดทะเบียนนิติบุคคล ที่ออกให้ก่อนวันลงนามในสัญญาไม่เกิน 3 เดือน
 - 6.2 สำเนาใบทะเบียนภาษีมูลค่าเพิ่ม (ภพ.20)
 - 6.3 สำเนาบัตรประจำตัวประชาชน และสำเนาทะเบียนบ้านของกรรมการผู้มีอำนาจ
 - 6.4 กรณีมอบอำนาจ
 - 6.4.1 หนังสือมอบอำนาจให้เป็นผู้ลงนามในสัญญาจากผู้มีอำนาจของนิติบุคคลนั้น ซึ่งติดอากรแสตมป์
 - 6.4.2 สำเนาบัตรประจำตัวประชาชน และสำเนาทะเบียนบ้านของกรรมการผู้มีอำนาจ และผู้รับมอบอำนาจ
 - 6.5 หลักประกันการปฏิบัติตามสัญญาในอัตราร้อยละ 5 (ห้า) ของราคาค่าจ้างทั้งหมด ระยะเวลา 1 ปี โดยใช้หลักประกันสัญญาอย่างใดอย่างหนึ่งตามดังต่อไปนี้
 - 6.5.1 เช็คที่ธนาคารส่งจ่ายให้แก่ บริษัทบริหารสินทรัพย์ กรุงเทพพาณิชย์ จำกัด (มหาชน) (เลขเช็กร์เช็ค)
 - 6.5.2 หนังสือค้ำประกันของธนาคารพาณิชย์ภายในประเทศ ตามที่ BAM เห็นชอบ
 - 6.5.3 พันธบัตรรัฐบาลไทย
 - 6.6 อากรแสตมป์ในอัตราร้อยละ 0.1 (ศูนย์จุดหนึ่ง) ของราคาค่าจ้างทั้งหมด
 - 6.7 อื่น ๆ ตามที่ BAM กำหนด (ถ้ามี)
- #### 7. ค่าจ้างและการจ่ายเงิน

BAM จะจ่ายเงินค่าจ้างให้แก่ผู้รับจ้าง ครั้งเดียวเต็มจำนวน ภายใน 30 วัน นับตั้งแต่วันที่คณะกรรมการตรวจรับงานจ้าง ได้ตรวจรับมอบงานไว้เรียบร้อยแล้ว และผู้รับจ้างจะต้องวางบิลภายในระยะเวลาที่กำหนด เพื่อให้ BAM จะได้ส่งจ่ายเช็คตามรอบ ทุกวันที่ 10 และ 25 ของเดือน ซึ่งผู้รับจ้าง สามารถติดต่อขอรับเช็คได้ที่ ธนาคารกรุงศรีอยุธยา จำกัด (มหาชน) สาขาสำนักพระรามที่ 3 แขวงบางโพงพาง เขตยานนาวา กรุงเทพฯ 10120 เวลาทำการ จันทร์ – ศุกร์ 8.30 – 16.30 น. โทรศัพท์ 02 – 626-2626 , 02 – 626-2627

8. หลักเกณฑ์ในการพิจารณาคัดเลือกข้อเสนอ

ใช้เกณฑ์ราคา เป็นหลัก

ตารางแสดงวงเงินงบประมาณที่ได้รับจัดสรรและราคากลางในงานจ้าง

1 ชื่อโครงการ	วังทองอยุธยา เฟส 2		
หน่วยงานเจ้าของโครงการ	ฝ่ายจำหน่ายทรัพย์สิน 6		
	บริษัท บริหารสินทรัพย์ กรุงเทพพาณิชย์ จำกัด (มหาชน) (BAM)		
2 วงเงินงบประมาณที่ได้รับจัดสรร			3,337,200.00 บาท
3 ลักษณะงานโดยสังเขป	งานก่อสร้างรั้วแปลงขาย (รั้วคาวบอย 2 ชั้น)		
4 คำนวณมูลค่างาน ณ วันที่	21 กันยายน 2564	เป็นเงิน	3,337,200.00 บาท
5 บัญชีประมาณการราคา			
5.1	แบบสรุปประเมินมูลค่างานก่อสร้างรั้วแปลงขาย (รั้วคาวบอย 2 ชั้น) (ปร.6)		
5.2	แบบแสดงรายการ ปริมาณงานและราคา (ปร.4)		
5.3	-		
5.4	-		
6 รายชื่อคณะกรรมการกำหนดราคากลาง			
6.1	นายกันทภณ คุรุณาค	เจ้าหน้าที่ 7	
6.2	นายพลจิตต์ ดีเหมาะ	เจ้าหน้าที่ 7	
6.3	นายสรารุท หวังวิธา	ผู้อำนวยการฝ่ายจำหน่ายทรัพย์สิน 6	

แบบแสดงรายการ ปริมาณงาน และราคา

หน่วยงานเจ้าของโครงการ ฝ่ายจำหน่ายทรัพย์สิน 6

บริษัทบริหารสินทรัพย์ กรุงเทพพาณิชย์ จำกัด (มหาชน) (BAM)

ชื่อโครงการ วังทองอยุธยา เฟส 2

รหัสตลาด

20AYTVL0205 - 20AYTVL0210 ฯลฯ

ลักษณะงานโดยสังเขป งานก่อสร้างรั้วแปลงขาย (รั้วควาบอย แบบ 2 ชั้น)

สถานที่ปรับปรุง

ที่ดินเปล่า โฉนดเลขที่ 28067 - 28072 ฯลฯ

ตำบลเกาะเรียน อำเภอพระนครศรีอยุธยา จังหวัดพระนครศรีอยุธยา

เนื้อที่

26-2-85.3 ไร่

คำนวณมูลค่างานโดย นายกันตภณ คุรุรนาถ

หน่วย : บาท

ลำดับ	รายการ	จำนวน	หน่วย	ราคา (บาท/หน่วย)			รวมทั้งสิ้น
				ค่าวัสดุ	ค่าแรงงาน	รวม	
1	งานก่อสร้างรั้วควาบอย แบบ 2 ชั้น มีรายละเอียดดังนี้	6,180.00	เมตร	-	-	450.00	2,781,000.00
1.1	เสา คอนกรีตอัดแรง ขนาด 0.15x0.15 เมตร ยาว 1.35 เมตร PC Wire 6 เส้น Ø 4 มิลลิเมตร						
1.2	ฐาน คอนกรีตอัดแรง ขนาด 0.065x0.125 เมตร ยาว 2.45 เมตร PC Wire 4 เส้น Ø 4 มิลลิเมตร						
1.3	ทาสีทั้งหมด (เสา, ฐาน) เป็น สีขาว (ประเภทสีทาภายนอก)						
1.4	เสาฝังลึกลงดิน 0.50 เมตร เหลือความสูงของเสา 0.85 เมตร บุกลม Ø 0.25 - 0.30 เมตร รองพื้นและโอบด้วยคอนกรีต (ตามแบบเสารั้วคอนกรีตควาบอย)						
1.5	คานสูงจากพื้นดิน 0.35 เมตร ระยะห่างระหว่างคาน 0.20 เมตร และระยะห่างของเสาแต่ละต้น 2.45 เมตร						
1.6	ล้อมรั้วควาบอย ตามแนวเขตที่ดินแปลงขายจำนวน 3 ด้าน เว้นส่วนด้านหน้าที่ดินที่ติดถนน โครงการ ทั้งหมด จำนวน 157 แปลง (ตามแผนผังแนบ)						
				รวมราคางานก่อสร้าง			2,781,000.00
				ค่าดำเนินการและภาษีมูลค่าเพิ่ม 20%			556,200.00
				รวมทั้งสิ้น			3,337,200.00

แบบเสาเข็มคอนกรีตคาวบอย ชนิด 2 ชั้น

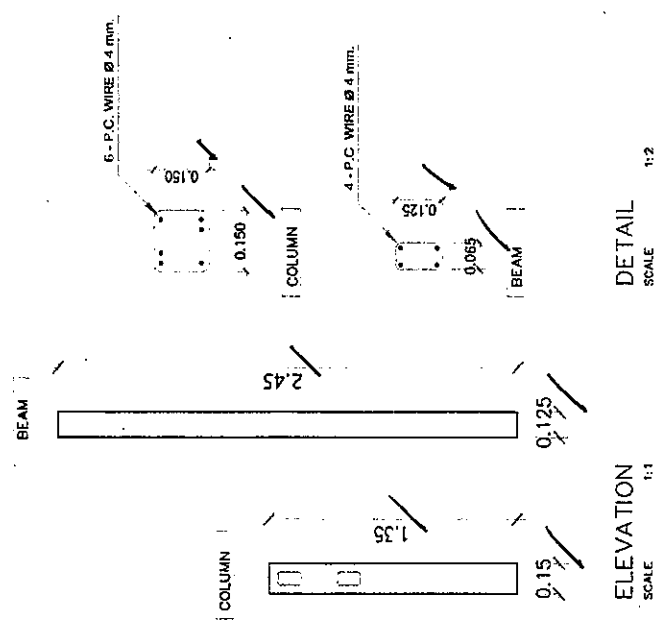
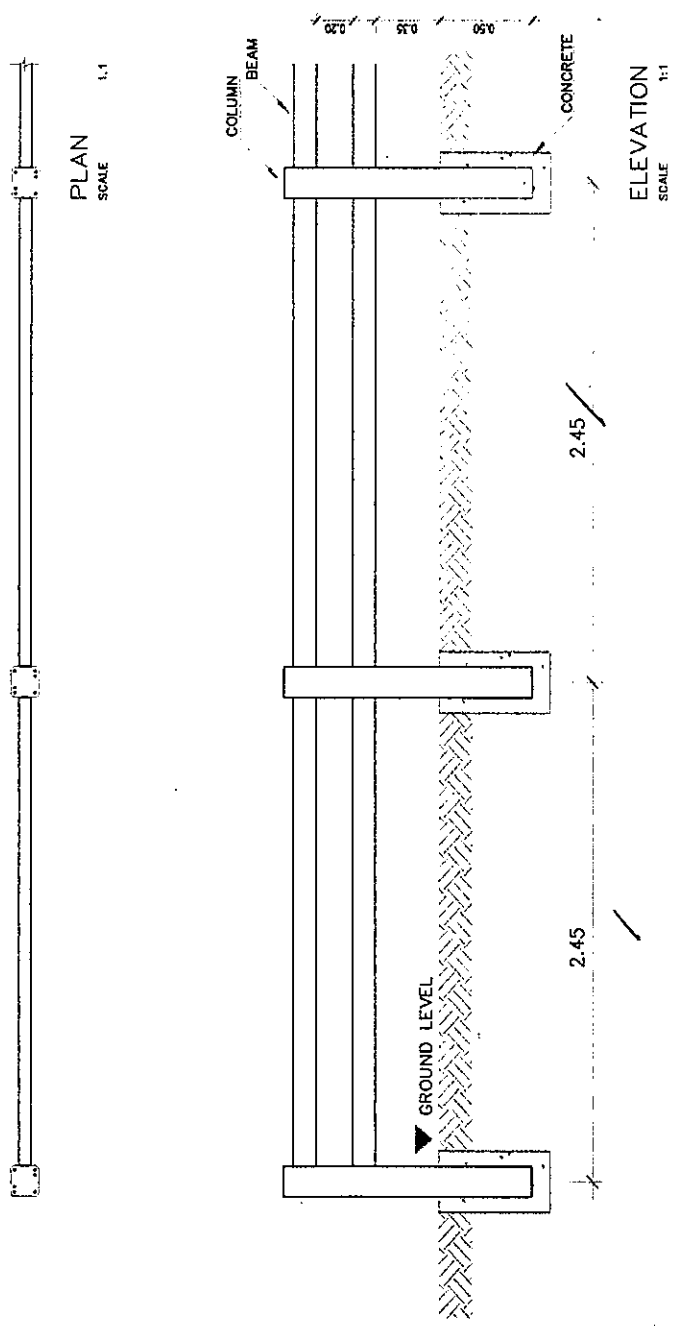

17.02.64

ผังแนวก่อสร้างอาคารแบบ 2 ชั้น โครงการวังทองอยุธยา เฟส 2

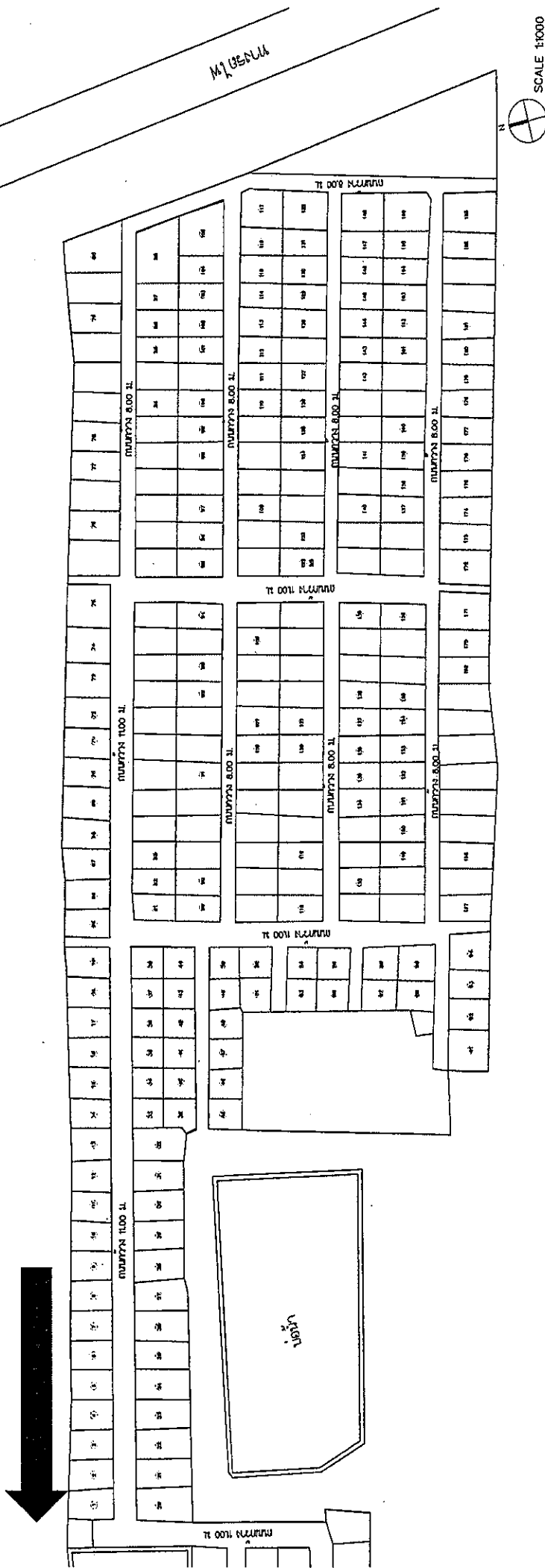

แนวรั้วอาคารแบบ 2 ชั้น ระยะความยาวประมาณ 6,180 เมตร

ที่ดินแบ่งขาย จำนวน 157 แปลง เนื้อที่รวม 26-2-85.3 ไร่

Handwritten signature and date
 27 ก.ค. 64